



- Desbloqueo automatizado de pisadores cerrados
- Montaje sencillo y rápido, ya sea en el perfil lateral del marco o en la placa del pisador
- Adaptación sencilla al sistema neumático de control del mecanismo automático de apertura y cierre para fixturas de vacío
- Accionamiento neumático



Utilización

El grupo de componentes funcionales se utiliza para realizar un desbloqueo automatizado de los pisadores cerrados. Puede montarse opcionalmente en el perfil lateral del marco o en la placa del pisador. Cuenta con una válvula de solenoide y otros componentes neumáticos, que se conectan directamente al sistema neumático de control.

Entrega

La entrega se realiza sin montaje, incluyendo la válvula de solenoide y otros componentes neumáticos.

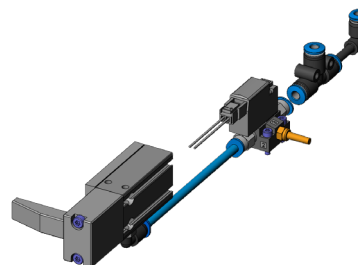

Nota:

Durante la operación del desbloqueo del pisador en combinación con el mecanismo automático de apertura/cierre para fixturas de vacío se generan riesgos potenciales para el operador, que tienen que reducirse al mínimo por parte del cliente mediante dispositivos de protección adecuados para una operación segura.

Nota:

La instalación profesional de los grupos de componentes funcionales se realiza bajo su propia responsabilidad. INGUN no asume responsabilidad alguna por los daños que se produzcan por una instalación no profesional, por no tomar en cuenta las documentaciones, o por una prueba no realizada adecuadamente del estado técnico perfecto y seguro de la fixtura y del entorno de prueba.

Datos generales

Grupo de productos:	Automatización
Serie:	FB-VAxxxx
Tipo:	Desbloqueo pisador
Modelo:	Neumático
Tipo de accesorios:	Función adicional
Estado de entrega:	No montado
Ancho:	48 mm
Altura:	29 mm
Peso:	0,01 kg
Temperatura mín.:	10 °C
Temperatura máx.:	60 °C
Conforme RoHS:	Sí

Compatible con

Mesas de prueba de vacío (VA):	VA 20xx
Accesorios:	ZSK

Datos técnicos

Carrera:	10 mm
Conexión:	Aire comprimido 6 bar
Fuerza:	31 N
Conexión de aire comprimido:	QS-4
Longitud:	74 mm
Dimensiones exteriores (AnxPxAl):	48 x 74 x 29 mm



DIRECTAMENTE AL PRODUCTO

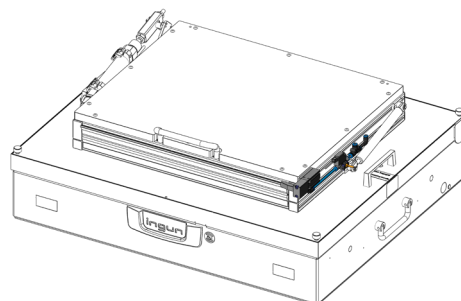
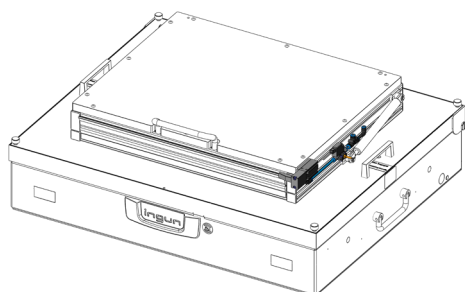

Accessories

Part no.	Designation	Version
115857	FB-OSA-P-ZSK/VKH/NDH	Automatic opener/closer unit for vacuum test fixtures
115870	FB-STP-OSA-ZSK/VKH/NDH	Pneumatic control for automatic opener/closer unit for vacuum test fixtures

INGUN Prüfmittelbau GmbH

Max-Stromeyer-Straße 162
78467, Constance, Germany
Phone +49 7531 8105-0
Customer hotline +49 7531 8105-888
Fax +49 7531 8105-65
info@ingun.com



Más información sobre el tema
Kits para fixturas

