

# Exchangeable kit ATS MA12/S-7/CRS

Artículo 108812



DIRECTAMENTE AL PRODUCTO

ingun®

Partner for Future Technology

- Pruebas ICT/FKT confiables en el sistema de pruebas inline totalmente automatizado y en la fixtura manual
- Kit intercambiable para sistema de prueba CRS SMART-Inline, IPS 19-2 y fixtura manual MA 2112, MA 3212
- Interfaz interna configurable de forma modular con bloques de interfaz
- Para equipamiento rápido y sin herramientas, utilizables sin realizar ajustes posteriores
- Pisador y unidad de soporte de contacto atornillables con tornillos de apilación constituyendo una unidad, con fontura de agujas protegida
- Diseñados para pasadores de sujeción con longitud del cabezal = 16 mm (FS-X,XX-RD-16-02)

## Utilización

El kit intercambiable ATS MAxx/S-x/CRS está diseñado para el funcionamiento en la fixtura manual MA xxxx, así como para el funcionamiento en el sistema de pruebas inline SMART-Inline e IPS 19-2 de la empresa CRS Prüftechnik.

Con un solo kit intercambiable se pueden realizar tanto pruebas individuales y pruebas en serie en la fixtura manual así como pruebas en masa en el sistema de pruebas inline con seguridad de proceso, a fin de poder reaccionar de forma óptima a los distintos ciclos de vida de una tarjeta PCB. No es necesaria una inversión adicional en un kit para fixturas inline independiente.

El kit intercambiable puede cambiarse sin esfuerzo entre el puesto de trabajo offline e inline. Está diseñado para contacto de 1 / 2 niveles desde abajo y contacto de 1 nivel desde arriba.

## Particularidades

- Placa del pisador (NHP) en PVC de 15 mm de grosor, compatible con ESD
- Placa de soporte de contacto de FR4 de 10 mm de grosor, resistente a deformaciones
- Placa de presión (ADP) de FR 3 de 4 mm de grosor, especial para ESD, con guía de precisión
- Placa de protección del cableado (VSP) de FR 3 de 4 mm de grosor, especial para ESD
- Interfaz interna sin equipar de aluminio de 10 mm de grosor, resistente a la flexión, para el equipamiento individual con bloques de interfaz SB-P
- Barra amplificadora NHP de acero de 10 mm de grosor, resistente a la flexión
- Barra amplificadora KTP de aluminio de 8 mm de grosor, resistente a la flexión
- 4 punzones del pisador en avance
- Tornillos de apilamiento, para atornillar el pisador (NDH) y la unidad de soporte de contacto (KTE) para formar una unidad con fontura de agujas protegida

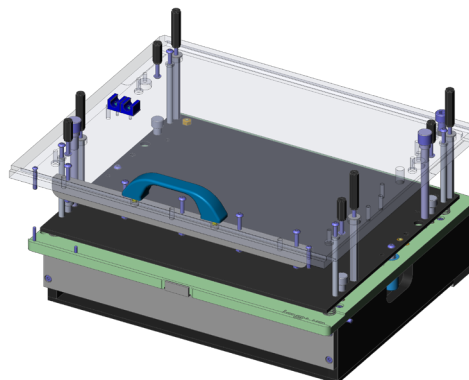

## Entrega

La entrega se realiza montada, incluida la interfaz interna sin equipar.

### Nota:

Para la ampliación profesional del kit intercambiable se utiliza el esquema de ampliación INFO 4365, también debe tenerse en cuenta el esquema de ampliación INFO 1317.

### Nota:

El kit intercambiable debe ampliarse tras el punto cero del sistema de prueba inline. Este punto cero define la posición de la tarjeta PCB. Sin la ampliación tras el punto cero, no es posible un cambio suave entre el puesto de trabajo offline e inline.

### Nota:

El fabricante de sistemas de prueba CRS Prüftechnik le facilitará información sobre los sistemas de prueba inline.

# Exchangeable kit ATS MA12/S-7/CRS

Artículo 108812



DIRECTAMENTE AL PRODUCTO

**ingun**<sup>®</sup>

Partner for Future Technology

## Datos generales

Grupo de productos:	Fixturas manuales ATS (MA)
Subserie:	ATS MAxx
Serie:	ATS MA12
Modelo:	con interfaz, CRS
Estado de entrega:	No montado
Para mesas de prueba en tándem:	No
Señales interfaces máx.:	1190
Bloques de interfaces necesarios:	Lado de pieza de prueba
Bloques de interface internos máx.:	7
Interfaz interna:	Disponible
Contacto de 2 fases:	Sí, con opción adicional adecuada
Contacto bilateral:	Sí, con opción adicional adecuada
Peso:	5,7 kg
Temperatura mín.:	10 °C
Temperatura máx.:	60 °C
Conforme RoHS:	Sí

## Compatible con

Mesas de prueba manuales (MA):	MA x112
Sistemas de prueba:	

## Datos técnicos

Longitud émbolo de pisador:	60 mm
Altura de montaje GKS superior:	16 mm
Altura de montaje GKS inferior:	10,5 mm
Altura de montaje GKS 2 fases inferior:	16 mm
Altura de montaje libre sobre la placa de circuitos impresos:	58 mm
Superficie útil (AnxP):	285 x 240 mm
Dimensiones exteriores (AnxPxAl):	336 x 293 x 213 mm

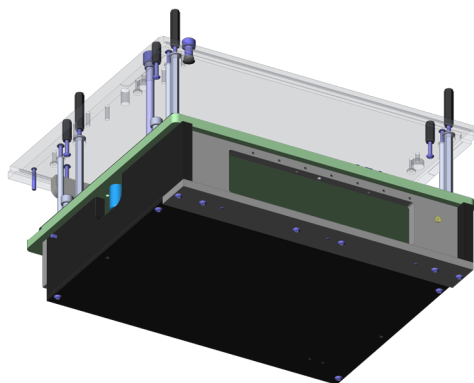

## INGUN Prüfmittelbau GmbH

Max-Stromeyer-Straße 162  
78467, Constance, Germany  
Phone +49 7531 8105-0  
Customer hotline +49 7531 8105-888  
Fax +49 7531 8105-65  
info@ingun.com



Precios y plazos de entrega a consultar.  
Cambios técnicos reservados. 06/26\_ES

Más información sobre el tema  
Kits intercambiables MA



KITS INTERCAMBIABLES

ingun.com