

This technical document is the intellectual property of INGUN Prüfmittelbau GmbH. Without written contractual agreement, it is not permitted to duplicate, distribute, otherwise share this document with third parties without our explicit prior consent, or otherwise misuse it.

Diese technische Unterlage ist geistiges Eigentum der Fa. INGUN Prüfmittelbau GmbH. Sofern keine anderslautende schriftliche vertragliche Regelung besteht, darf sie ohne ausdrückliche vorherige Einwilligung weder vervielfältigt, noch verbreitet, noch dritten Personen in sonstiger Weise zugänglich gemacht werden, noch anderweitig missbraucht werden.

Pos.-Nr.: Item-no.:	Art.-Nr.: Part-no.:	Menge: Amount:	Benennung DE: Description DE:	Benennung EN: Description EN:
1	RUKS-635 202 300 L252 E05	4	Ungefederter Kontaktstift	unloaded test probe
2	KE-635-0003	1	KE-635 41005 100 S 0206 T	Kontakteinheit / Contact unit
3	KE-635 41005 100 S 0206	1	Kontakteinheit	Contact unit
4	UFE-635 1910 490 DSF120_3D	1	Doppelschenkel Feder	
5	IB-635 550 950	2	Isolierbuchse	insulation bush
6	RGH-635 460 200 M3	4	Gewindehülse	setscrew
7	RGH-635 260 150 M2	2	Gewindehülse	setscrew
8	SE-AWG14-2 RO043-040	4	Montage	assembly
9	SE-AWG20-2 RO022-040	2	Montage	assembly
10	8671	4	Linsenschraube M3x5 A2 T10	Lenshead screw M3x5 A2 T10 ISO 14583
11	21053	2	Linsenschraube M2x4 A2 T6	Lenshead screw M2x4 A2 T6 ISO 14583
12	RVS-635-0001	1	X RVS-635	Verschluss / fastener
13	GE-TE-T5A-05-1000	1	Mantelthermoelement T5	Gegen Mantel isoliert

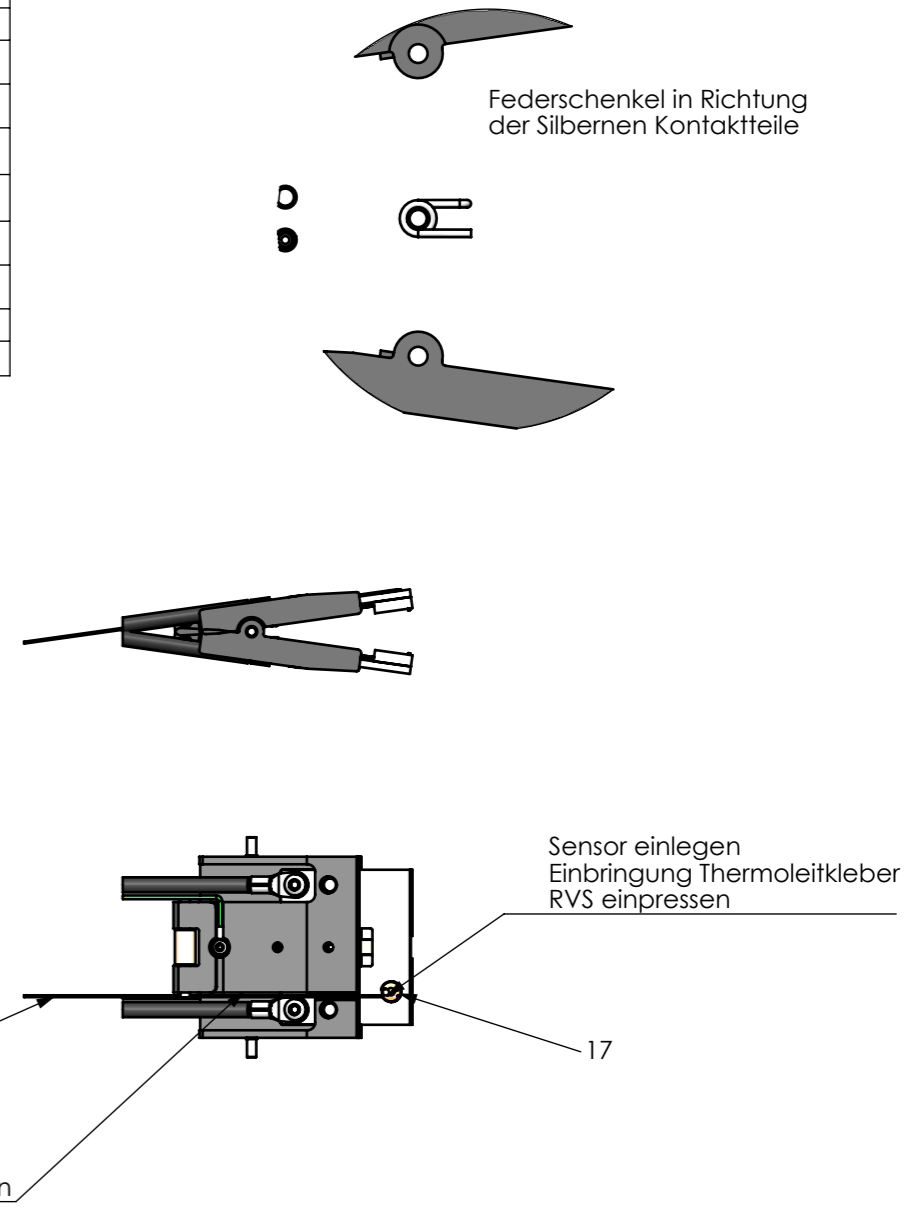
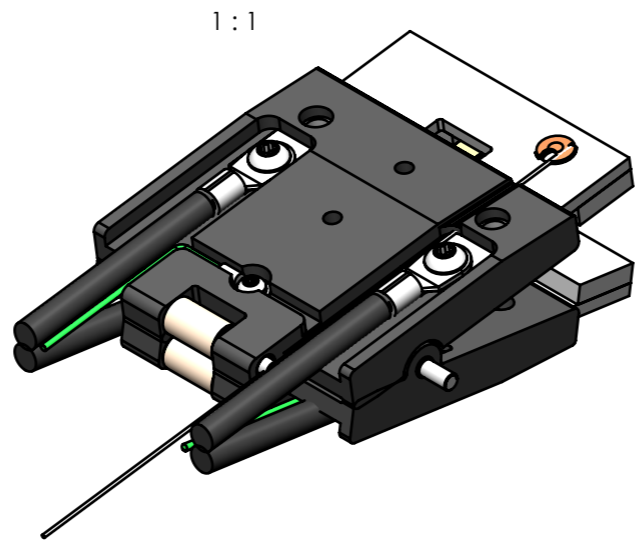
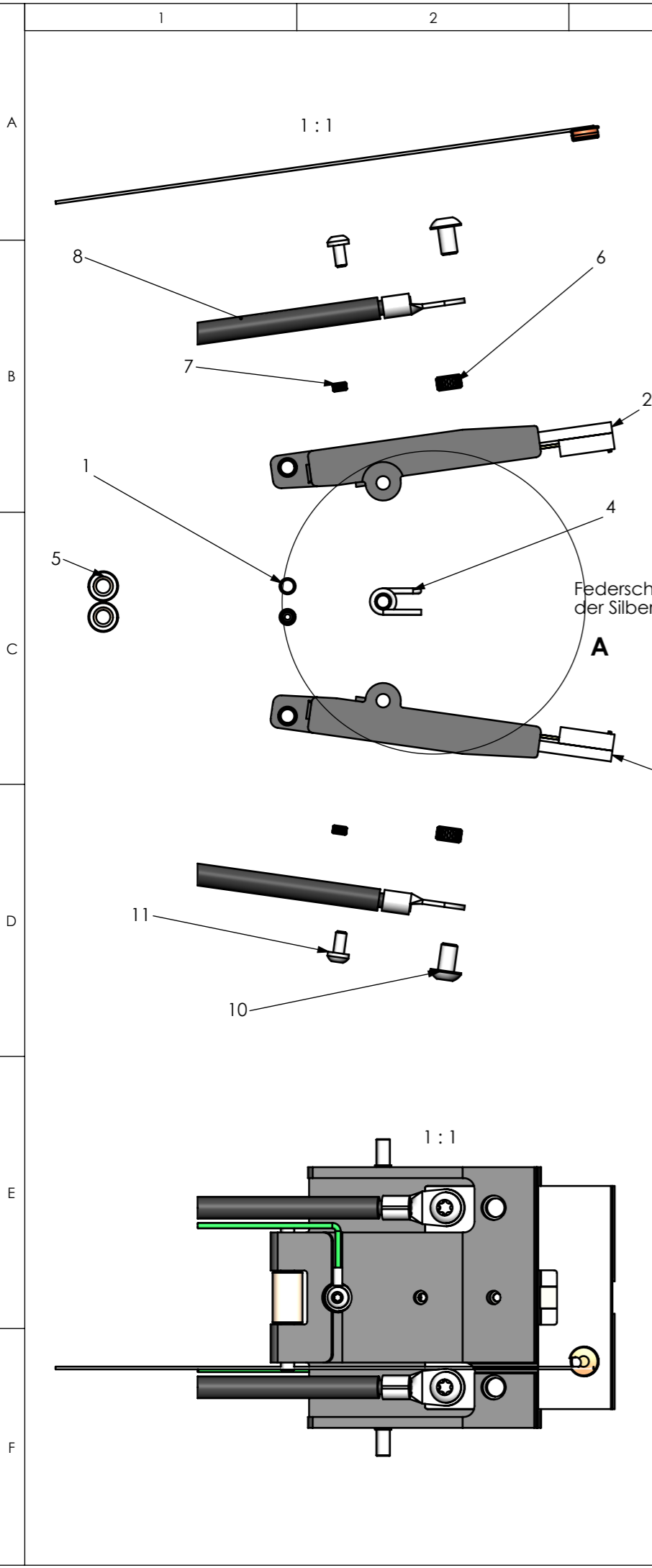

INTERNE ZEICHNUNG FÜR MONTAGE

Änderungstext/Modifications			
Gefertigt nach/Produced according to	Bohrungen&Kanten/Holes&edges	Härte/Hardness	
	Graffrei/Free of burrs		
Allgemeintoleranzen/General tolerances	Oberfläche/Surfaces	Veredelung/Finish	Maßstab/Scale
			1:2
Tolerierungsgrundsatz/Tolerance principle	Werkstoff/Material		Gewicht/Weight
			95,74 g
Erstellt/Created	24.04.24	M.Babulenko	Benennung/Designation Montage BCC-635-0003 Assembly
Bearbeitet/Revised	18.12.25	D.Stuhldreier	
Freigegeben/Approved	18.12.25	D.Stuhldreier	
Kontrolliert/Checked	18.12.25	R.Schmid	
			Artikel Nr./Part no. BCC-635-0003
			Index 0
			Blatt/Sheet 1/1 DIN A3