

This technical documentation is intellectual property of INGUN Prüfmittelbau GmbH. Unless otherwise contractually agreed in writing, it is not permitted to duplicate or disseminate it, nor may it be made accessible to third parties in any other way, or otherwise be misused without our explicit prior consent.  
 Diese technische Unterlage ist geistiges Eigentum der Fa. INGUN Prüfmittelbau GmbH. Sofern keine anderslautende schriftliche vertragliche Regelung besteht, darf sie ohne ausdrückliche vorherige Einwilligung weder vervielfältigt, noch verbreitet, noch dritten Personen in sonstiger Weise zugänglich gemacht werden, noch anderweitig missbraucht werden.

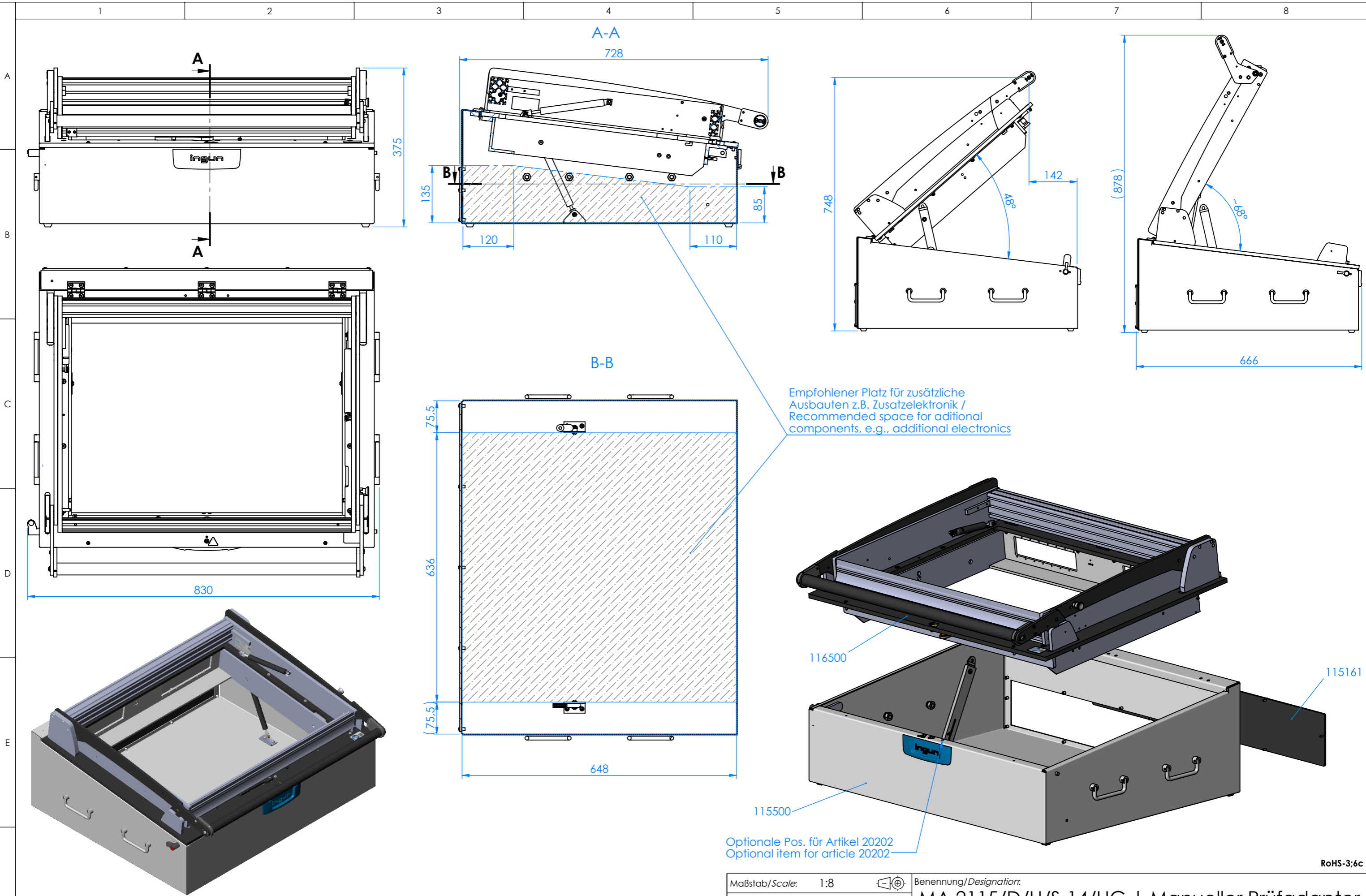

Art.-Nr.: Part-no.:	Menge: Amount:	Benennung DE: Description DE:	Benennung EN: Description EN:
115500	1	PGH MA15/GDF/HG	PGH MA15/GDF/HG   Desk housing
116500	1	ATE MA2115	ATE MA2115   Drive unit / overclamp
115161	1	RWE MAxx15	RWE MAxx15   Rear panel unit

Maßstab/Scale: 1:8

gespeichert/saved: 10.03.2026 11:10:32

Montageanleitung/instruction sheet

Benennung/Designation:  
**MA 2115/D/H/S-14/HG | Manueller Prüfadapter**  
 MA 2115/D/H/S-14/HG | Manual test fixture

Artikel-Nr./PartNo.:  
**116000**

Index: **4**

Blatt/Sheet: 1 von 1  
DIN A3

RoHS-3;6c

